

DENOMINACIÓN PRODUCTO: 40x20x7

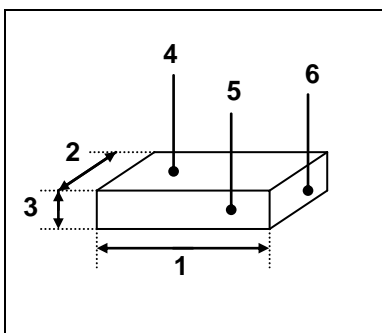

DIMENSIONES Y SUPERFICIES		MATERIAS PRIMAS	
1. LARGO (SOGA): 400 mm	4. TABLA: 76000mm ²	X	ARCILLA ROJA
2. ANCHO (TIZÓN): 190mm	5. CANTO: 28000 mm ²	X	ARCILLA BLANCA
3. ALTO (GRUESO): 70 mm	6. TESTA: 13000mm ²	X	ARCILLA NEGRA
		X	ARCILLA RUBIA
TIPO DE PIEZA (HD ó LD): LD			
CATEGORÍA (I ó II): II		R _c : 7 N/mm ²	
TOLERANCIAS: T1	VALOR MEDIO: 399, 192 y 68	RECORRIDO: R1	

DENSIDAD		
ρ _a : 865	ρ _A : 1860	TOLERANCIA: >5%

OTROS DATOS (INDIQUESE SI ES NECESARIO)	
PIEZAS LD	PIEZAS HD
- ESPESOR TABIQUILLOS INTERIORES Y EXTERIORES: o P. INTERIOR= 6,60 mm; P. EXTERIOR= 10,68 mm.	- PROPIEDADES TÉRMICAS (EN ANEXO APARTE)
- ORIFICIOS PARA MANIPULACIÓN: o 277,52x 10 ⁴ mm ³	- DURABILIDAD:
- MUESCAS PARA RELLENO CON HORMIGÓN/MORTERO: o NO PRESENTA	- ABSORCIÓN H ₂ O:
- PORCENTAJE DE HUECOS: o 53,64%	• ELEM. EXTERIORES:
- PROPIEDADES TÉRMICAS (resultados tabulados) o Conductividad declarada (W/mK)= 0,23 o Conductividad de diseño (W/mK)=0,24 o Resistencia declarada (m ² K/W)= 0,30 o Resistencia de diseño (m ² K/W)= 0,30	• BARRERAS ANTICAPILARIDAD:
- DURABILIDAD: NO HELADIZA	- CONTENIDO EN S. S. A.:
- CONTENIDO EN S. S. A.: o MAGNESIO <0,02 o SODIO =0,01 o POTASIO <0,03	- EXPANSIÓN POR HUMEDAD:
- EXPANSIÓN POR HUMEDAD: o 0,27 mm/m	- REACCIÓN AL FUEGO:
- RESISTENCIA AL FUEGO: o CLASE A1	- PERMEABILIDAD AL VAPOR DE AGUA:
- RESISTENCIA A COMPRESIÓN: 7 N / mm ²	- ADHERENCIA:
- ADHERENCIA: o Angulo de rozamiento interno(°)= 36,7 o Angulo característico de rozamiento interno(°)= 30,9	

PRODUCCIÓN		
VÍA (HÚM/SECA): Seca	DURACIÓN MOLIENDA APROX.: 14 Horas	GRANULOMETRÍA: Adecuada
DATOS SOBRE EL MOLDE: 6 salidas		
SECADO. T ^a : 75°C	DURACIÓN: 24 Horas	OBSERV.:

CONFORMACIÓN VAGONETAS HORNO: n° PIEZAS/FILA: 180		n° ALTURAS: 9
COCCIÓN. T ^a : 880°C	PRESIÓN: 3 mmCa	DURACIÓN: 20,6 Horas
CONFORMACIÓN PALÉS: n° PIEZAS/FILA: 30	n° ALTURAS: 5	
OTRAS OPERACIONES		