



Sistema Integrado de Gestión de la Calidad y el Medio Ambiente

FICHA DE PRODUCTO
(CARACTERÍSTICAS SEGÚN EN 771-1: 2003. NOVIEMBRE 2003)
F-PC-01/01

PC-01
Fabricación de ladrillo hueco

Fecha:

DENOMINACIÓN PRODUCTO:

30x15x10

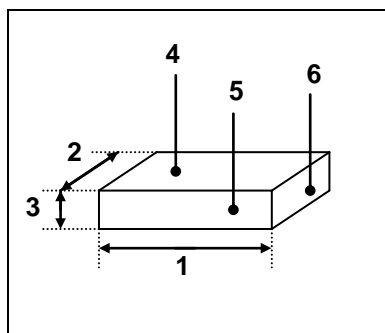

DIMENSIONES Y SUPERFICIES		MATERIAS PRIMAS
1. LARGO (SOGA): 300 mm	4. TABLA: 45000 mm ²	X ARCILLA ROJA
2. ANCHO (TIZÓN): 150mm	5. CANTO: 30000 mm ²	X ARCILLA BLANCA
3. ALTO (GRUESO): 100mm	6. TESTA: 15000 mm ²	X ARCILLA NEGRA
		X ARCILLA RUBIA
TIPO DE PIEZA (HD ó LD): LD		
CATEGORÍA (I ó II): II		R _c : 7,1 N/mm ²
TOLERANCIAS: T1	VALOR MEDIO: 298, 147 y 100	RECORRIDO: R1

DENSIDAD		
ρ _a : 795	ρ _A : 1900	TOLERANCIA: >5%

OTROS DATOS (INDIQUESE SI ES NECESARIO)	
PIEZAS LD	PIEZAS HD
- ESPESOR TABIQUILLOS INTERIORES Y EXTERIORES: o P. INTERIORES= 6,9mm ; P. EXTERIORES= 10,40	- PROPIEDADES TÉRMICAS (EN ANEXO APARTE)
- ORIFICIOS PARA MANIPULACIÓN: o 255,86x10 ⁴ mm ³	- DURABILIDAD:
- MUESCAS PARA RELLENO CON HORMIGÓN/MORTERO: o NO PRESENTA	- ABSORCIÓN H ₂ O:
- PORCENTAJE DE HUECOS: o 58,14	• ELEM. EXTERIORES:
- PROPIEDADES TÉRMICAS (resultados tabulados) o Conductividad declarada (W/mK)= 0,23 o Conductividad de diseño (W/mK)=0,24 o Resistencia declarada (m ² K/W)= 0,47 o Resistencia de diseño (m ² K/W)= 0,46	• BARRERAS ANTICAPILARIDAD:
- DURABILIDAD: NO HELADIZA	- CONTENIDO EN S. S. A.:
- CONTENIDO EN S. S. A.: o MAGNESIO = 0,02 o SODIO = 0,01 o POTASIO = 0,02	- EXPANSIÓN POR HUMEDAD:
- EXPANSIÓN POR HUMEDAD: o 0,27	- REACCIÓN AL FUEGO:
- RESISTENCIA AL FUEGO: o CLASE A1	- PERMEABILIDAD AL VAPOR DE AGUA:
- PERMEABILIDAD AL VAPOR DE AGUA:	- ADHERENCIA:
- ADHERENCIA: o Angulo de rozamiento interno(°)= 34,6 o Angulo característico de rozamiento interno(°)= 28,9	

PRODUCCIÓN		
VÍA (HUM/SECA): Seca	DURACIÓN MOLIENDA APROX.: 14 Horas	GRANULOMETRÍA: Adecuada
DATOS SOBRE EL MOLDE: 6 salidas		
SECADO. Tª: 75°C	DURACIÓN: 22 Horas	OBSERV.:

CONFORMACIÓN VAGONETAS HORNO: n° PIEZAS/FILA: 126		n° ALTURAS: 19
COCCIÓN. Tª: 880°C	PRESIÓN: 3-3,5 mmCa	DURACIÓN: 20,6 Horas
CONFORMACIÓN PALÉS: n° PIEZAS/FILA: 21	n° ALTURAS: 9/8	
OTRAS OPERACIONES		